

Majlinda Hala

Violeta Shamku

EDUKATË MUZIKORE

1

Majlinda Hala

Violeta Shamku

EDUKATË MUZIKORE 1

ISBN: 978-9951-786-14-0



Çmimi 3 euro

BOTIME

pegi



Dr. Majlinda Hala

Violeta Shamku

EDUKATË MUZIKORE 1

Për klasën e parë të arsimit 9-vjeçar

BOTIME



Prishtinë, 2019

BOTIME



Drejtoi botimin: Valmira MUSHI
Recensentë të MASHT-së: Prof. Tringa DEDI
Valbona HAXHIU, Vjollca PIREVA, Liridona KOSUMI
Redaktore letrare: Brunilda MENO
Paraqitja grafike: Gazmir MYTEBERI
Kopertina: Elidor KRUIJA
Shtypi: Shtypshkronja Pegi, Lundër, Tiranë
ISBN: 978-9951-786-14-0

© Botime Pegi sh.p.k, dega në Kosovë, shtator 2019
Të gjitha të drejtat për këtë botim në gjuhën shqipe janë tërësisht të zotëruara nga Botime Pegi sh.p.k. Ndalohet çdo riprodhim, fotokopjim, përshtatje, shfrytëzim ose çdo formë tjetër qarkullimi tregtar, pjesërisht ose tërësisht, pa miratimin paraprak nga botuesi.

Botime Pegi: tel: +355/ 042 468 833; cel: +355/ 069 40 075 02;
e-mail: botimepegi@botimepegi.al; web: www.botimepegi.al
Spektori i shpërndarjes: cel: +355/ 069 20 267 73; 069 60 778 14;
e-mail: marketing@botimepegi.al
Shtypshkronja Pegi: cel: +355/ 069 40 075 01;
e-mail: shtypshkronjapegi@yahoo.com

Muzika është një emocion i bukur,
që zhvillohet brenda nesh.

















PËRMBAJTJE

Mësimi 1: Klasa jon' e re.....	6
Mësimi 2: Po nget lep'ri.....	8
Mësimi 3: Tingujt në natyrë.....	10
Mësimi 4: Loja me gota.....	12
Mësimi 5: Po leh qeni.....	14
Mësimi 6: Ritmi në mjedisin tonë.....	16
Mësimi 7: Muzika që më pëlqen.....	18
Mësimi 8: Ligjëro me rrokje.....	20
Mësimi 9: Ritmi muzikor.....	22
Mësimi 10: Rituali popullor.....	24
Mësimi 11: Çova një letër mu në postë.....	26
Mësimi 12: Instrumentet e muzikës popullore.....	28
Mësimi 13: Ja na erdhi Viti i Ri.....	30
Mësimi 14: Muzika dhe filmi vizatimor.....	32
Mësimi 15: Atdheu im.....	34
Mësimi 16: Karakteristikat e tingujve.....	36
Mësimi 17: Lartësia dhe gjatësia e tingullit.....	38
Mësimi 18: Timbri - loja me zërin.....	40



Mësimi 19: Shumë urime – Happy birthday.....	42	
Mësimi 20: Dëgjoj muzikë	44	
Mësimi 21: Instrumentet muzikore.....	46	
Mësimi 22: Luaj me ritmin dhe krijoj.....	48	
Mësimi 23: Muzika për fëmijë.....	50	
Mësimi 24: Simfonia e kafshëve.....	52	
Mësimi 25: Marsi.....	54	
Mësimi 26: Dëgjoj vepra muzikore.....	56	
Mësimi 27: Luaj në instrumente muzikore.....	58	
Mësimi 28: O mësues i dashur.....	60	
Mësimi 29: Ndërtojmë instrumente muzikore.....	62	
Mësimi 30: Festa e abetares.....	64	
Mësimi 31: Kënga e alfabetit.....	66	
Mësimi 32: Djali dhe zogu.....	68	
Mësimi 33: 1 Qershori.....	70	
Mësimi 34: Në studion e kompozitorit.....	72	
Mësimi 35: Unë çmoj dhe vlerësoj muzikën.....	74	

KLASA JON' E RE



Mësoj të këndoj bukur

I

Klasa jon' e re,
Ç'bukuri ka marr',
Do të pres' fëmijët,
Për herën e par'.

Refreni

Muret bardh' si bora,
Banka për dy veta,
Majtas doli Andi,
Djathtas Sidorela.

II

Klasa jon' e re,
Ç'bukuri ka marr',
Do të pres' mësuesen
Për herën e par'.

Refreni

Sa bukur, sa mirë,
Sa gëzim që kemi,
Kur të vij' mësuesja,
Mirmëngjes t'i themi.





Kla - sa jon' e re, Ç'bu - ku - ri ka marr'

Do të pres' fë - mi - jët për he - rën e par'.

Mu - ret bardh' si bo - ra, ban - ka për dy ve - ta

Maj - tas do - li An - di, djath - tas Si - do - re - la.



Çmo tekstin dhe melodinë e këngës

- A të pëlqen kjo këngë?
- Për çfarë flet ajo?
- Interpretuje këngën.
- Përshkruaj si e interpreton këngën shoku ose shoqja e bankës.

PO NGET LEP'RI



Mësoj lojën muzikore



Po nget lep'ri
hop, hop, hop,
I rreh zemra
kllop, kllop, kllop.

Tu e thirr është'
hej, hej, hej,
ujku unshëm
u, u, u.

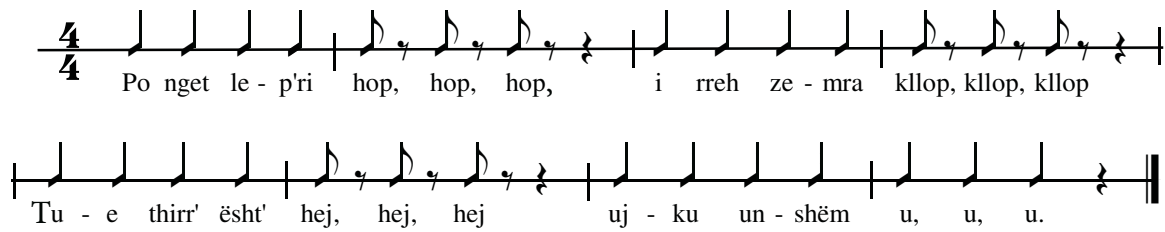

Vizato maskën e rolit që do të interpretosh.



Ndiq rregullat e lojës

- Lepurin e imiton një vajzë, ndërsa ujkun një djalë. Fëmijët e tjerë rrinë në këmbë, duke formuar së bashku një rreth. Vajza që imiton lepurin, qëndron brenda rrethit, mban dy gishta të secilës dorë mbi kokë dhe ligjëron duke kërcyer si lepur: **Hop, Hop, Hop!** "Lepuri" shoqërohet edhe nga fëmijët e tjerë.
- Djali që imiton ujkun qëndron jashtë rrethit, duke mbajtur duart në gojë dhe duke ulëritur: **U, U, U!** Djali - ujk shoqërohet edhe nga fëmijët e tjerë. Fëmijët në këmbë, imitojnë pemët në pyll.
- Në fund, ujku fillon të ndjekë lepurin. Fëmijët kapen për dore dhe rrotullohen derisa ujku të futet mes tyre për të kapur lepurin.

TINGUJT NË NATYRË



Ngjyros dhe imitoj

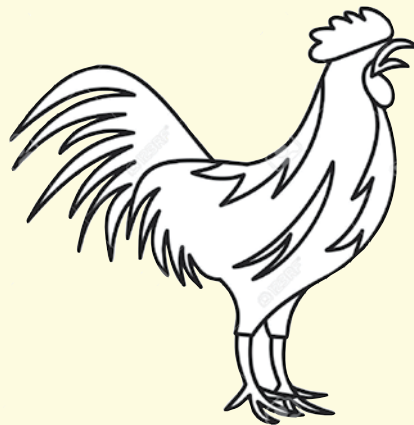
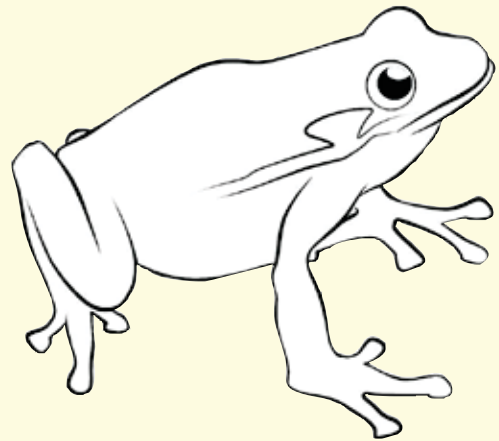
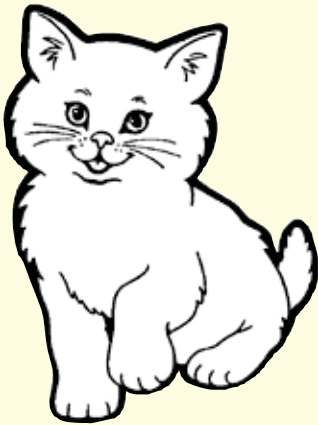
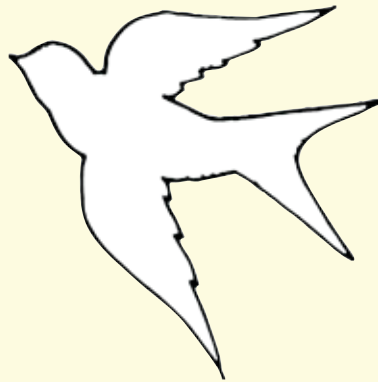
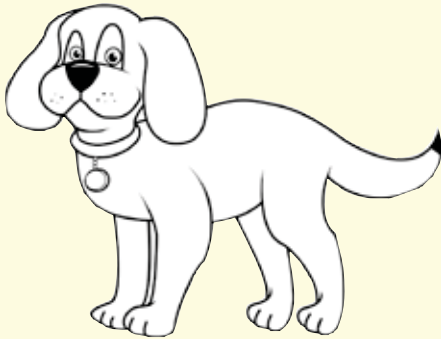

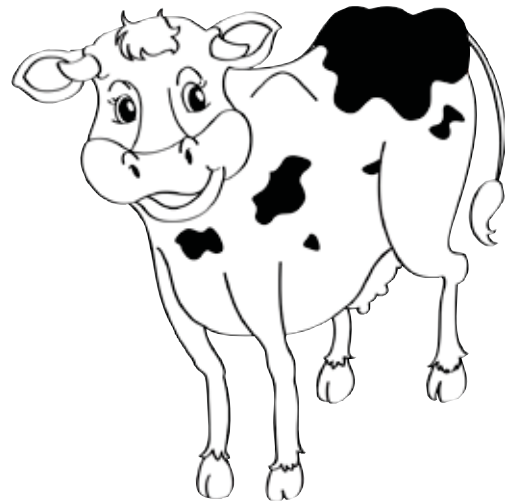
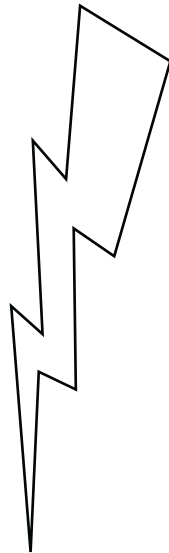

Imito si bën:



qeni



qikapiku



macja



gjeli



Çmo dhe vlerëso

- Diskuto me shokët dhe shoqet për figurat që ke ngjyrosur.
- Krahaso imitimet e tua me ato të shokut ose shoqes së bankës.

LOJA ME GOTA



Ndiq rregullat e lojës

- Vendosen 5 gota uji mbi tavolinë.
- Çdo gotë mbushet me ujë në masa të ndryshme. Gota e parë mbushet me shumë pak ujë, e dyta pak më shumë se e para, e kështu me radhë deri në gotën e fundit, e cila mbushet plot.
- Në secilën gotë hidhet nga një pikë ngjyruesi ushqimor, për shembull i kuq.
- Pranë çdo gote vendoset nga një etiketë me numër rendor. Pastaj, secila gotë goditet me një lugë çaji sipas renditjes së mëposhtme.



Luaj dhe krijo tinguj muzikorë.



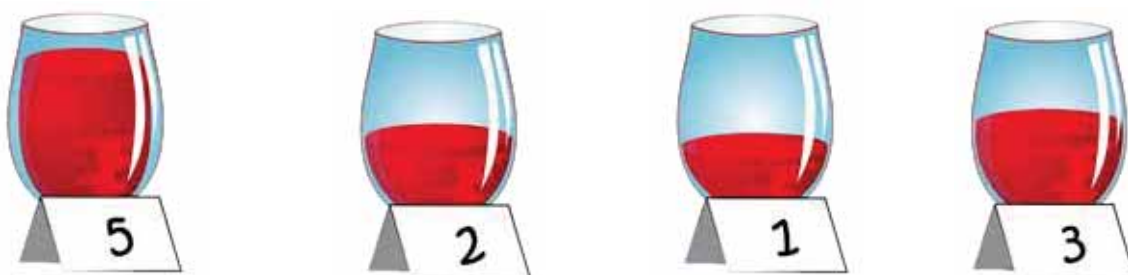
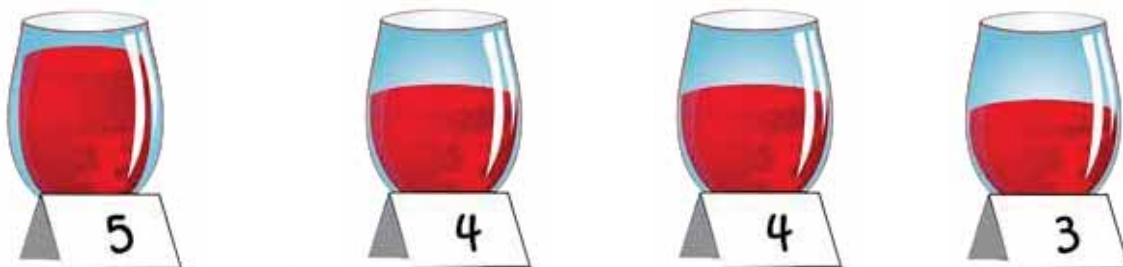

Çmo dhe vlerëso

- Çfarë tingujsh krijohen nga goditja e gotave?
- Si i dëgjon ti tingujt: të fortë, të butë apo të ëmbël?
- A ndryshojnë nga njëri-tjetri tingujt? Pse?

PO LEH QENI

 Mësoj të këndoj bukur

Po leh qeni:
ham, ham, ham,
ham, ham, ham,
ham, ham, ham!

Dil shiko shpejt
O çoban,
Ujku mos të ra
Në stan.



Krijim popullor

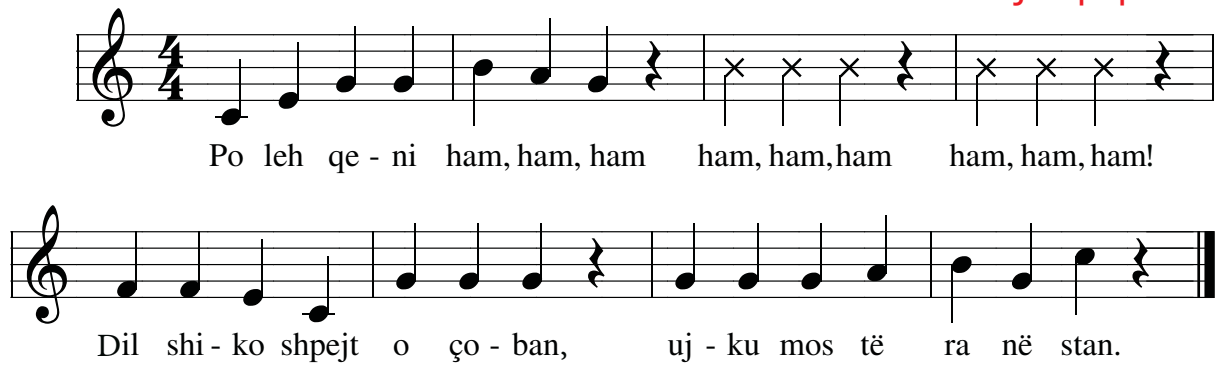

Po leh qe - ni ham, ham, ham ham, ham, ham ham, ham, ham!

Dil shi - ko shpejt o ço - ban, uj - ku mos të ra në stan.



Vizato maskën e rolit që do të interpretosh.



Çmo tekstin dhe melodinë e këngës

- Diskuto me shokët dhe shoqet për tekstin dhe melodinë e këngës.
- Për çfarë flet kjo këngë?

RITMI NË MJEDISIN TONË



Shkruaj numrin e goditjeve apo tingujve që prodhohen në secilin rast.



1 - 2
çuk - çuk

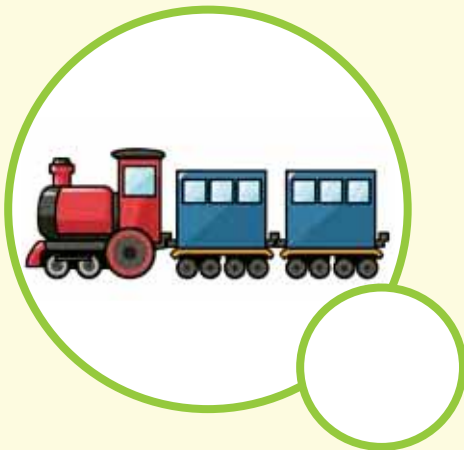



Çmo dhe vlerëso

- Cili prej tingujve të pëlqen më shumë?
- A ndryshojnë tingujt apo goditjet ndërmjet tyre?

MUZIKA QË MË PËLQEN



Dëgjoj muzikë

"Katër stinët", A. Vivaldi



Pranvera



Vera



Vjeshta



Dimri

A e dini se ...

Antonio Vivaldi është kompozitor italian. Ai kompozoi veprën muzikore "Katër stinët".



Vizato një element që të kujton secilën nga stinët e vitit.

Pranvera

Vera

Vjeshta

Dimri



Çmo dhe vlerëso

- Çfarë ndjen kur dëgjon tingujt e kësaj vepre muzikore?
- Cila nga stinët e vitit të pëlqen më shumë?
- Kush nga shokët dhe shoqet ka vizatuar më bukur?

LIGJËRO ME RROKJE



Qarko figurat, emri i të cilave përbëhet nga dy rrokje.



Ligjëro fjalët: mami, babi, ora. Sa rrokje ka secila prej tyre?

ma - mi

1

2

ba - bi

1

2

o - ra

1

2

Goditje





Ligjëro vargjet e mëposhtme.

A e dini o fëmij'
çfar' do bëni ju tani?

Ritmin ne do të krijojm'
dhe me valle ta shoq'rojm'.

2	*	*		*	*		*	*		*	*		*	*
A	e	di	-	ni	o	fë	-	mi	-	ij'				
*	*		*	*		*	*		*	*		*	*	
çfar'	do	bë	-	ni	ju	ta	-	ni	-	i?				
*	*		*	*		*	*		*	*		*	*	
Rit	min	ne	do	të	kri	-	jo	-	ojm'					
*	*		*	*		*	*		*	*		*	*	
dhe	me	va	-	lle	ta	shoq'	ro	-	ojm'.					



Çmo dhe vlerëso

- A të pëlqejnë vargjet e mësipërme?
- Kush nga shokët apo shoqet e klasës i ligjëron më bukur ato?

RITMI MUZIKOR



Ligjëroj duke përplasur shuplakat

Eni meni

Eni meni ceni
Ceni çokollata
Boza limonata,
Traf, trif, truf
Bani barku buf.



Ora tik-tak

Ora bie
tik-tak, ta-ak,
Mat kjo kohën
dit' e na-at'.
Edhe mua më ndih-mo-on
shpejt të zgjohem
për në shko-oll'.

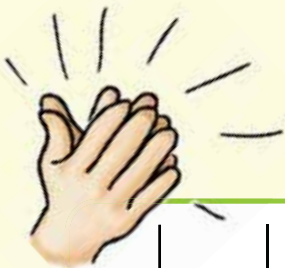

2

O - ra bi - e tik tak ta - ak,

Mat kjo ko - hën dit' e na - at',

E - dhe mu - a më ndih - mo - on,

shpejt të zgjo - hem për në shko - oll'.

Përplasja e
duarve

Trokitja e gishtave



Kërcitja e gishtave



Fishkëllima



A e dini se ...

Disa nga mënyrat me të cilat ndjekim ritmin e këngëve, valleve apo ritualeve popullore janë: përplasja e duarve, kërcitja e gishtave, përplasja e këmbëve, përplasja e duarve mbi gjunjë, fishkëllima.



Çmo dhe vlerëso

- A të pëlqejnë ligjërimet ritmike "Eni meni" dhe "Ora tik-tak"? Pse?
- Në ligjërimet "Eni meni" dhe "Ora tik-tak", gjeni fjalët me dy rrokje.



Ligjëroj, këndoj, ndjek ritmin muzikor

"Rrodhe rrodhe"

Rrodhe rrodhe koko rrodhe,
 Nëm' atë që më more,
 S'është' e imja, është e huaj,
 S'kam para ta paguaj. (Përsëritet disa herë)

2

Rro - dhe rro - dhe, ko - ko rro - dhe, Nëm' a - të që më mo - re

S'është' e im - ja, Ësht' e huaj, S'kam pa - ra ta pa - gu - aj.



"Shi shi"

Shi shi, baba shi,
 Shkoi plaka në mulli,
 Poqi tri kulaç' në hi,
 Një e poqi, një e dogji,
 Një e hangri me gjith' zogj.

2

Shi shi, ba - ba shi, Shko - i pla - ka në mu - lli, Po - qi tri ku -

laç' në hi, Një e po - qi, një e do - gji, Një e hën - gri

me gjith' zogj.

A e dini se ...

Ritualet janë këngë në formë lutjeje, që i drejtohen zjarrit ose ujit. Me kalimin e kohës, ritualet u kthyen në këngë-lojë për fëmijët.

**Çmo dhe vlerëso**

- Diskuto me shokët dhe shoqet për tekstin e ritualeve popullore.
- Përshkruaj interpretimin tënd dhe të shokut ose shoqes së bankës.

ÇOVA NJË LETËR MU NË POSTË



Mësoj këngën-lojë

Lojë muzikore (recitohet)

Aj baj komisar,
nia, mia kompania,
se meraku tiki - taku,
aj baj buf.

Lojëra muzikore (këndohen)

Rona - Rona peperona,
bjerë shi në arat tona,

të na rritet bereqeti,
le të hajë gjith' mileti.

x x x

Çova një letër mu në post'.
Tuj shku rrugës m'humbi,
erdhi shoqja mbrapa meje,
dhe në xhep ma vuri.
Angalupi la! La la la!
Angalupi la! La la la!





Ndiq rregullat e lojës

- Loja e postierit është një lojë e thjeshtë muzikore, që edhe ligjërohet, edhe këndohet.
- Fëmijët qëndrojnë të gjithë në rreth dhe këndojnë, ndërsa njëri prej tyre sillt qark me një zarf në dorë. Sapo pushon kënga, djali ose vajza me zarfin në dorë ndalet në vend.
- Zarfin e merr një fëmijë tjetër dhe loja nis nga e para.

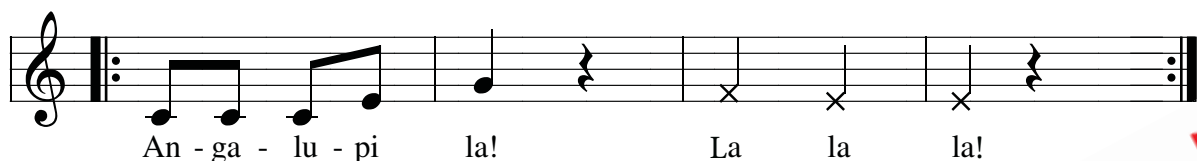
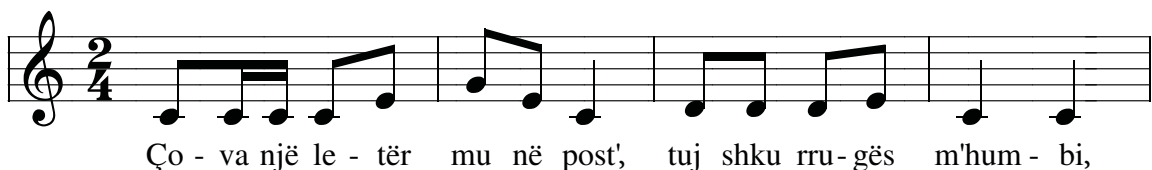
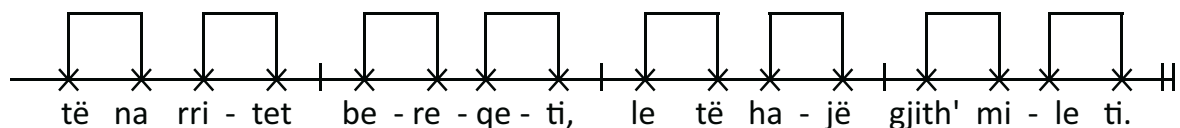
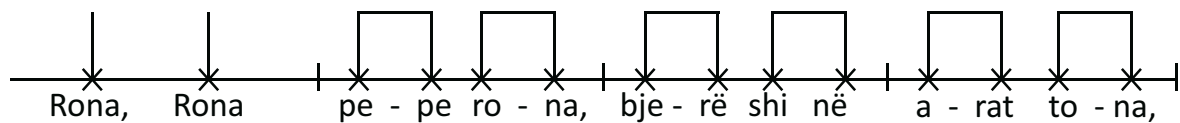
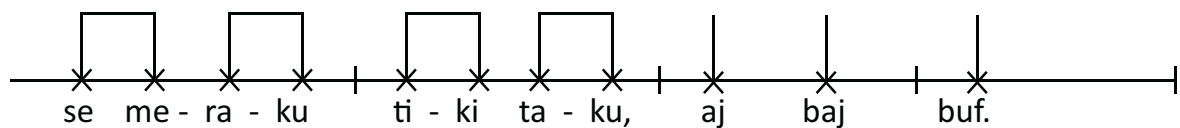
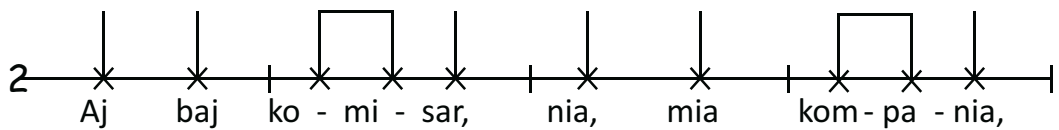

INSTRUMENTET E
MUZIKËS POPULLORE

Ngjyros instrumente muzikore

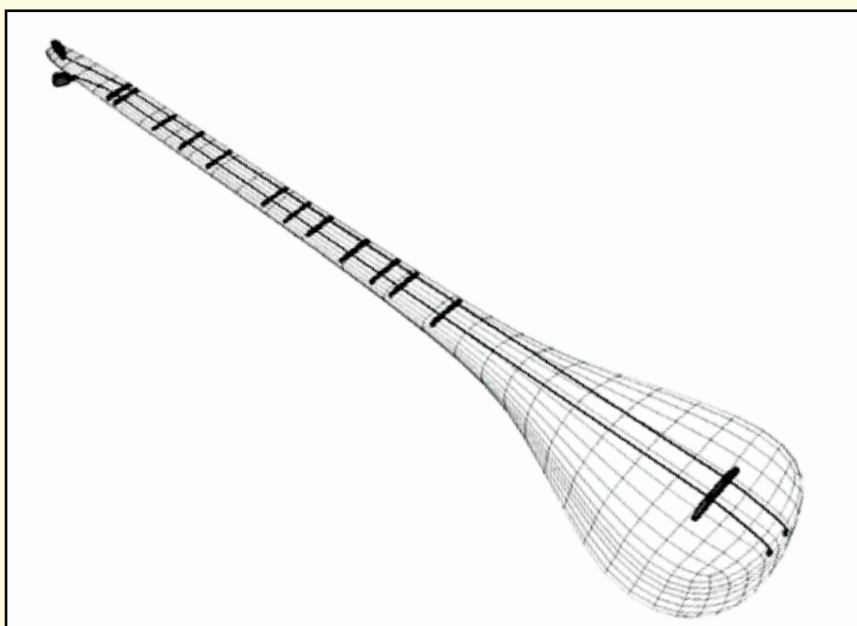
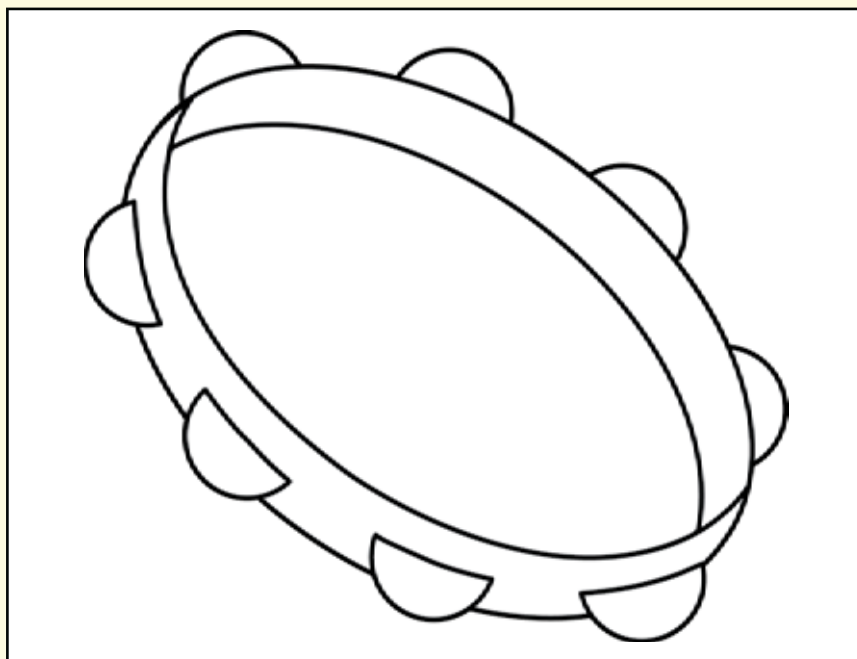

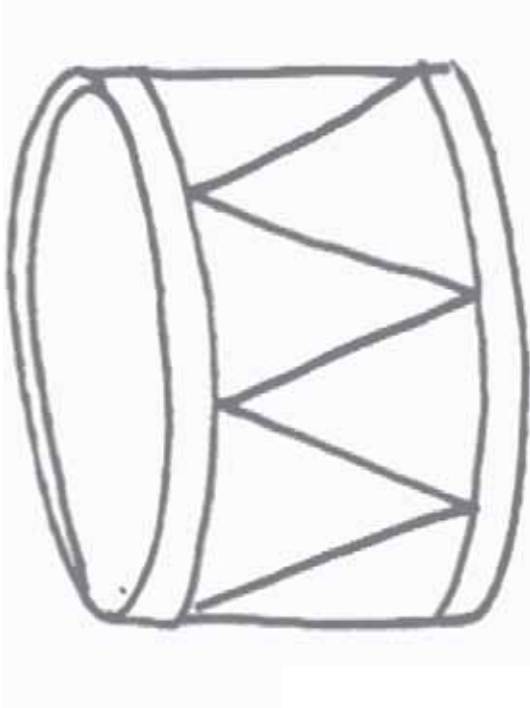

Çmo dhe vlerëso

- A të pëlqejnë instrumentet e muzikës popullore?
- Ku i dëgjojmë më shpesh tingujt e tyre?
- Pyet shokun ose shoqen e bankës se cilin instrument muzikor pëlqen më shumë?

JA NA ERDHI VITI I RI



Mësoj të këndoj bukur

I

Ja na erdhi Viti i Ri,
sa jam i gëzuar,
porsi unë çdo fëmij'
pret për ta festuar.

II

E stolisa bredhin tim
me lodra me yje,
era jashtë le të fryj',
le të fryj' ndër pyje.

Refreni

Bora zbardhi tej për tej
fusha edhe male,
Viti i Ri do të na gjej'
me këngë e me valle.

Refreni

Plot dhurata përsëri,
do të sjell' për mua,
babagjyshi i Vitit t'Ri,
o sa fort të dua.



Muzika: Baki Kongoli

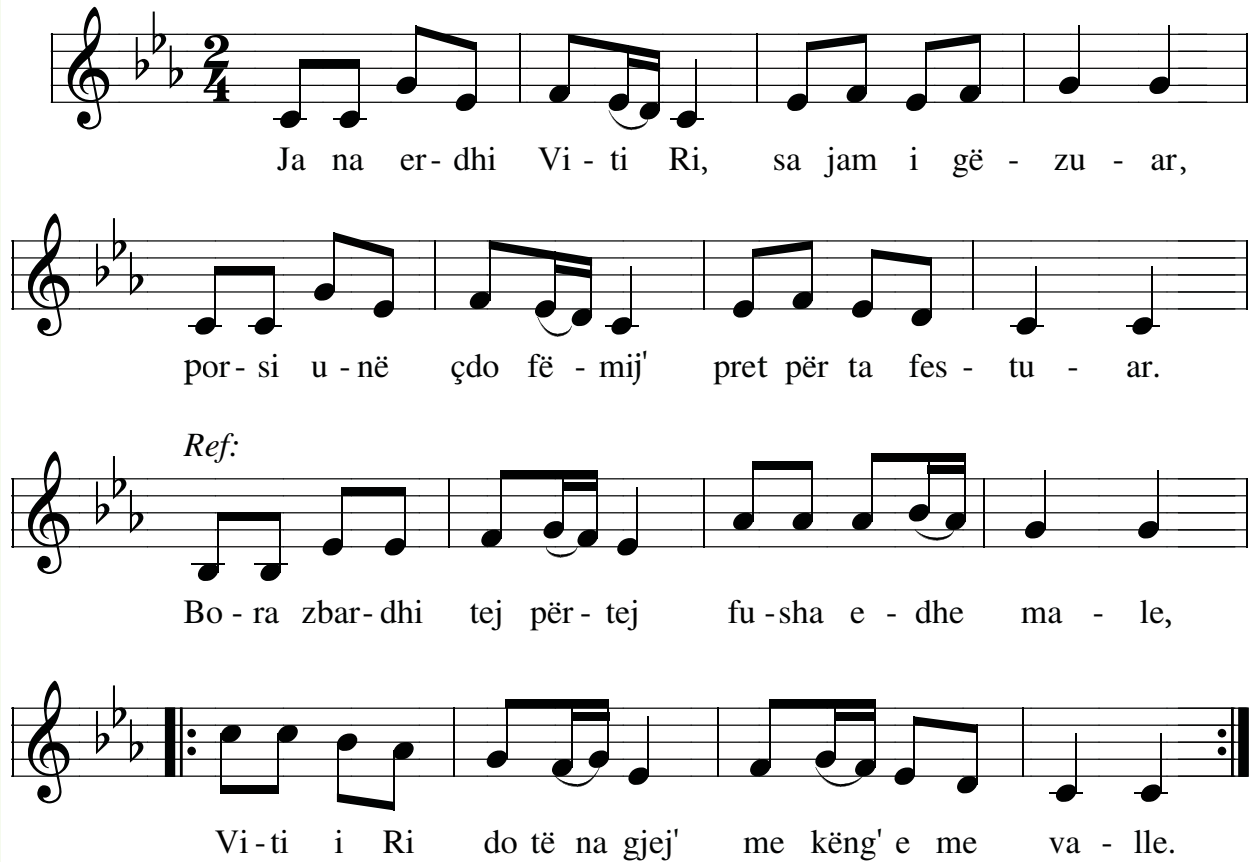

Ja na er-dhi Vi-ti Ri, sa jam i gë-zu-ar,
 por-si u-në çdo fë-mij' pret për ta fes-tu-ar.
Ref:
 Bo-ra zbar-dhi tej për-tej fu-sha e-dhe ma-le,
 Vi-ti i Ri do të na gjej' me këng' e me va-llë.



Çmo dhe vlerëso

- A të pëlqen kjo këngë? Pse?
- Përshkruaj interpretimin tënd dhe të shokut ose shoqes së bankës.

MUZIKA DHE
FILMI VIZATIMOR

Ngjyros personazhet e filmit vizatimor, Tomi dhe Xherri



A e dini se ...

Filmat vizatimorë janë zakonisht filma për fëmijë. Muzika e filmit vizatimor është një melodi që shoqëron figurën, veprimet dhe zërin.



Ngjyros personazhin e filmit vizatimor, Piter Pan.



Çmo dhe vlerëso

- Diskuto për emocionet që të krijon muzika e filmave vizatimorë.
- Përshkruaj punimet e tua dhe ato të shokut ose shoqes së bankës.



Mësoj të këndoj bukur

**I**

Ç'pamje t'bukura ka vendi im,
male t'larta o me blerim,
tra la la, tra la la,
o sa bukuri.

II

Sa kullota e bagëti,
çdo bregore vresht' e ullinj,
tra la la, tra la la,
oh sa bukuri!

III

Gjith' punojn' edhe dëfrejn',
më të bukur t'a bëjm' Atdheun,
tra la la, tra la la,
oh sa bukuri!

Muzika: Gaço Avrazi



Ç'pa - mje t'bu - kra ka ven - di im
ma - le t'lar - ta o me ble - rim,
tra - la la, tra - la la,
oh sa bu - ku - ri!







Çmo dhe vlerëso





- Diskuto me shokët për tekstin dhe melodinë e këngës.
- Përshkruaj pamjen që ka qyteti ose krahina ku banon.
- Vlerëso interpretimin tënd dhe të shokut ose shoqes së bankës.

KARAKTERISTIKAT E TINGUJVE



Vëzhgoj figurat dhe vendos një shenjë sipas karakteristikave të tingujve që prodhohen nga kafshët, njeriu, natyra dhe instrumentet muzikore.

	Kafshët	Natyra	Njeriu	Instrumentet muzikore
	✓			
				
				
				

	Kafshët	Natyra	Njeriu	Instrumentet muzikore
				
				
				
				



Çmo dhe vlerëso

- Diskuto pse tingujt e objekteve ndryshojnë nga njëri-tjetri.
- Vlerëso përgjigjen e shokut ose të shoqes së bankës.

LARTËSIA DHE GJATËSIA E TINGULLIT



Përcaktoj llojin e tingullit në secilin rast

Figura	Tingull i lartë	Tingull i ulët
 Zogu	✓	
 Luani		
 Violina		
 Elefanti		
 Ambulanca		
 Macja		
 Zilja e telefonit		
 Treni		
 Pika e ujit		
 Flauti		



Bazuar në shembullin e mëposhtëm, vizato lartësinë e tingullit duke përdorur simbolet që dëshiron.

Këndo vargjet e këngës "Xhaxhi, këngën ma mëso".

Do - re - mi,
do - re - mi,
xhaxhi ç'bën në piano ti?



Do - re - mi,
do - re - mi,
xhaxhi ç'bën në piano ti?

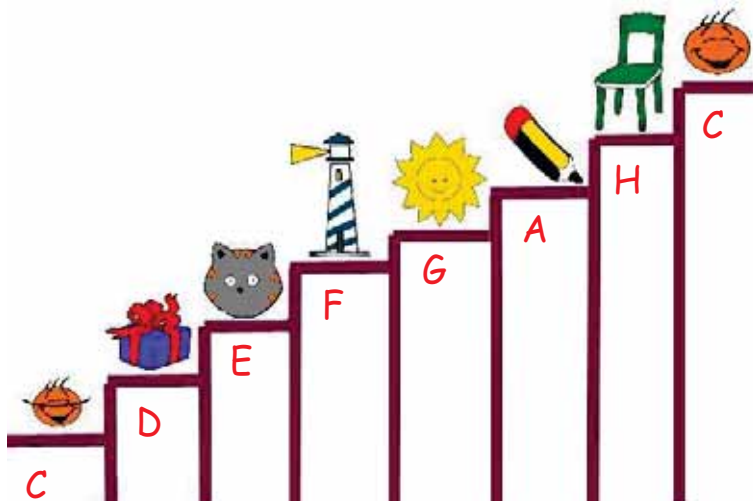

Çmo dhe vlerëso

- Diskuto për krijimin tënd dhe për simbolin që ke përdorur për të paraqitur lartësinë e tingullit muzikor.
- Krahaso krijimin tënd me atë të shokut ose shoqes së bankës.

TIMBRI - LOJA
MË ZËRIN

Ndiq rregullat e lojës

- Njëri nga nxënësit mbyll sytë me shami.
- Më pas, njëri nga shokët apo shoqet thërret në emër nxënësin që ka mbyllur sytë. Nëse ky e gjen se kush është, heq shaminë dhe ia lidh sytë. Kështu vazhdon loja deri në fund.





Ngjyros figurat dhe imito zërat e tyre.

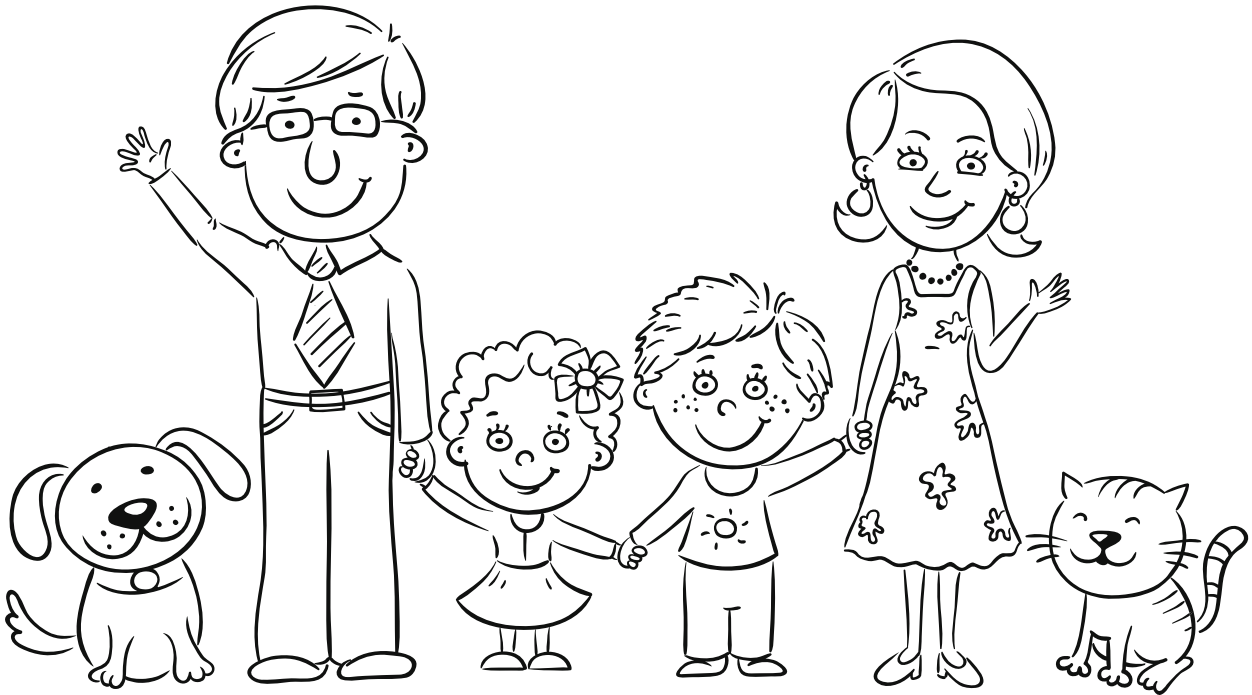

A e dini se ...

Zërat e njerëzve janë të ndryshëm. Nëna, babai, motra apo vëllai, të gjithë kanë një tingull të ndryshëm të zërit, të cilin e dallojmë menjëherë.



Çmo dhe vlerëso

- Diskuto në klasë për zërin e njeriut dhe si ndryshon ai te secili nga ne.
- Pyet shokun ose shoqen, si e dallon zërin tënd edhe kur nuk të sheh?
- Vlerëso përgjigjen e tij/saj.

SHUMË URIME -
HAPPY BIRTHDAY

Mësoj të këndoj bukur

Shum' urime për ty,
shum' urime për ty,
shumë urime për ty,
shumë urime për ty.

Happy birthday to you,
happy birthday to you,
happy birthday to you,
happy birthday to you.



Festive

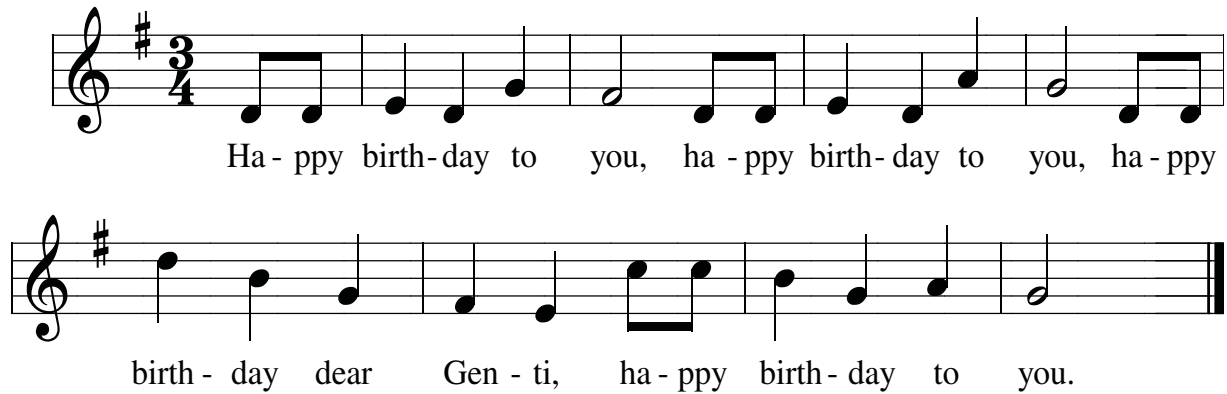

Ha - ppy birth-day to you, ha - ppy birth-day to you, ha - ppy
 birth - day dear Gen - ti, ha - ppy birth-day to you.



Çmo dhe vlerëso

- A të pëlqen ta festosh ditëlindjen me shokët dhe shoqet e klasës? Pse?
- Kur është më i bukur urimi për ditëlindje: kur e këndon një i vetëm apo të gjithë bashkë?



Dëgjoj fragmente muzikore nga vepra
"Karnavali i kafshëve" - Sen Sans.

Pjesa muzikore "Mjellma", e shkëputur nga "Karnavali i kafshëve"

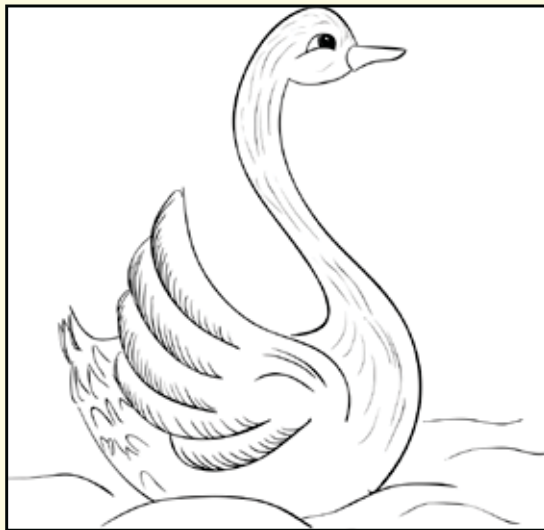

Pjesa muzikore "Luani", e shkëputur nga "Karnavali i kafshëve"

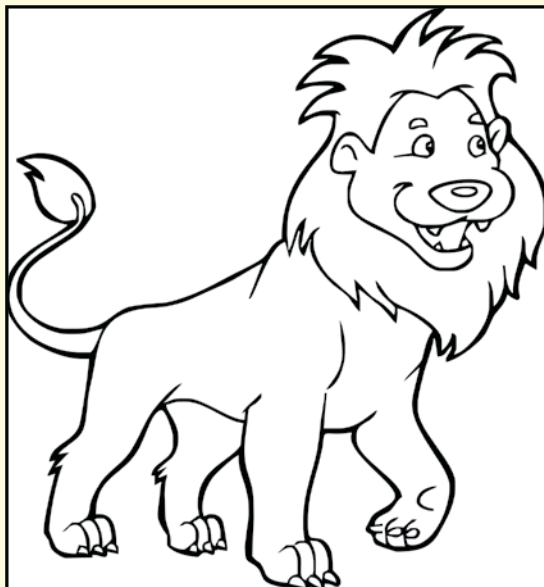

Pjesa muzikore "Breshka", e shkëputur nga "Karnavali i kafshëve"

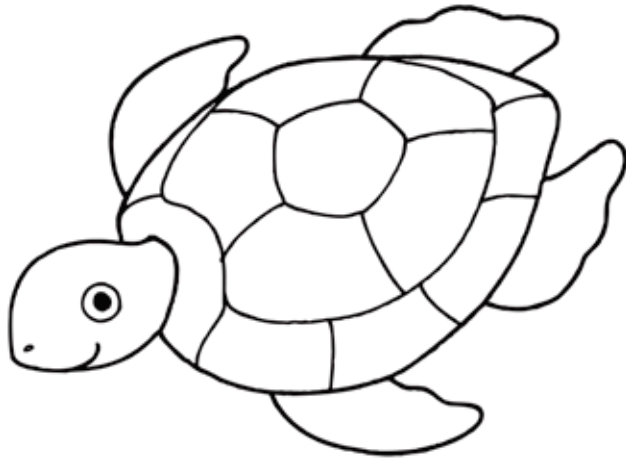

Pjesa muzikore "Akuariumi", e shkëputur nga "Karnavali i kafshëve"

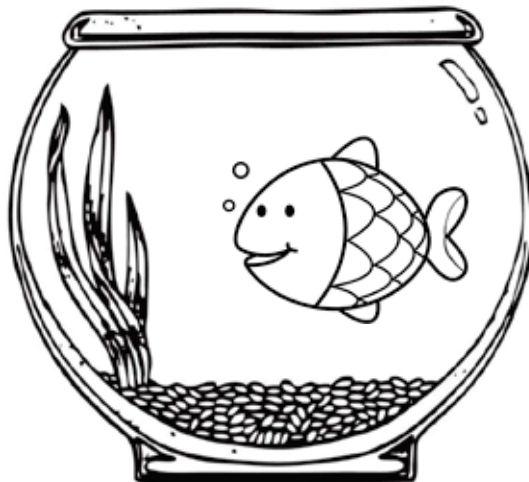

A e dini se ...

Kamil Sen Sans është kompozitor francez. Ai ka kompozuar veprën mjaft të dashur për fëmijë, "Karnavali i kafshëve".



Çmo dhe vlerëso

- Diskuto për fragmentet muzikore që dëgjove. A është e këndshme melodia e tyre?
- Vlerëso përgjigjen e shokut apo shoqes së bankës.

INSTRUMENTET
MUZIKORE

Ngjyros instrumentet muzikore



PIANO

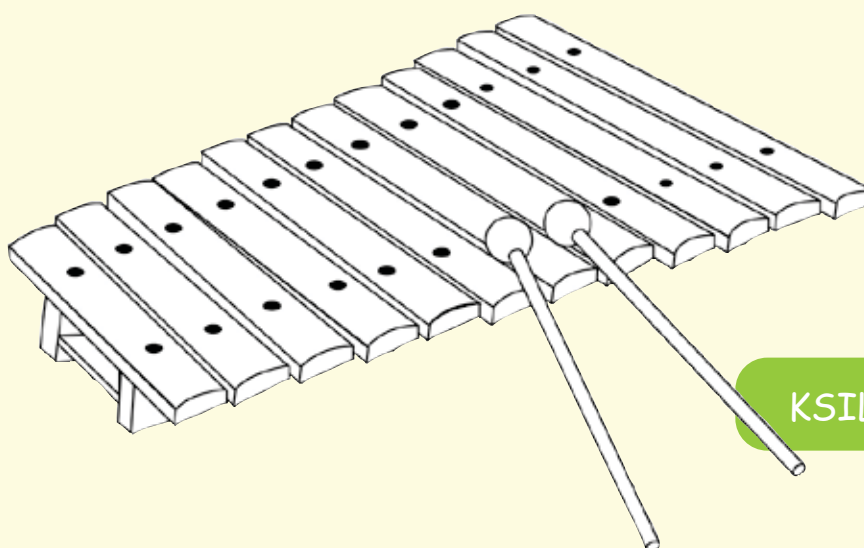

KSILOFON



VIOLINË

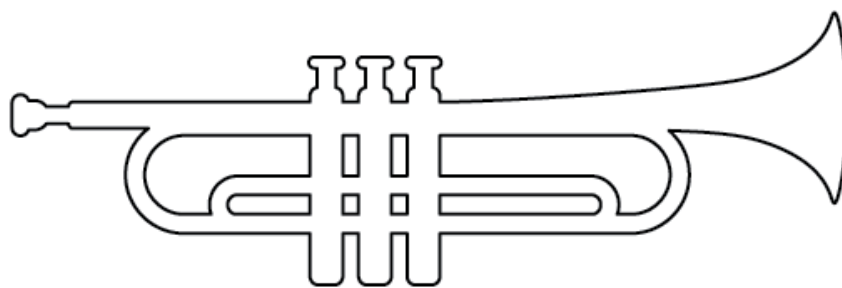

TROMPË

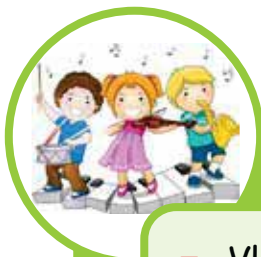

Çmo dhe vlerëso

- Vlerëso krijimin tënd dhe të shokut ose shoqes së bankës.

LUAJ ME RITMIN DHE KRIJOJ



Lexo me zë modelin ritmik.

TA - TA

TA - A

TA - TA

ti -ti ti ti

Sa rrokje shqipton? _____



Shoqëro me shuplaka modelin ritmik.



↓	↓	↓	┌───┐	↓	↓	↓	↓
x	x	x	x x	x	x	x	x
1	2	1	1 - 2	1	2	1	2

↓	┌───┐	┌───┐	┌───┐	↓	↓	↓	↓
x	x x	x x	x x	x	x	x	x
1	1 - 2	1 2	1 - 2	1 - 2	1	2	2



Shoqëro modelin ritmik, duke përplasur dy shkopinj me njëri-tjetrin.

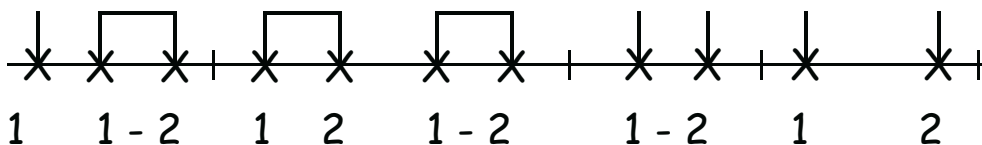
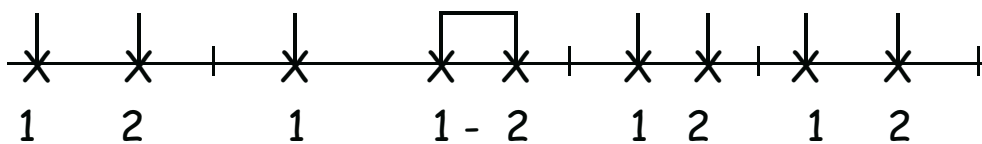

Krijo dhe shoqëro me zile modelin ritmik me dy goditje.

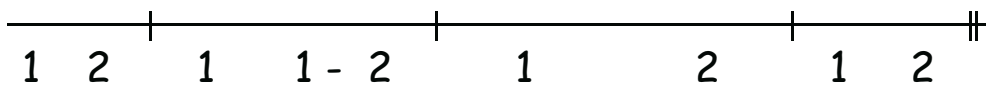
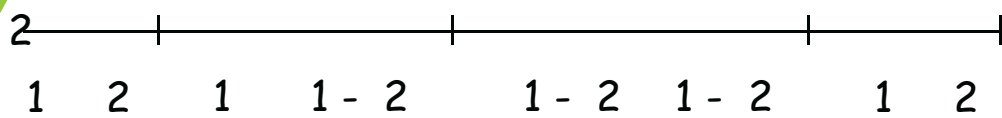



Ngjyros figurat e kafshëve

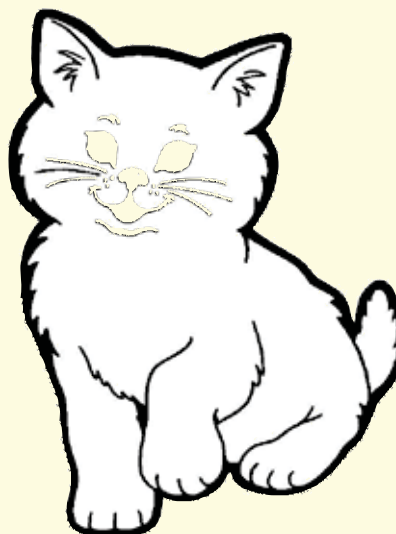
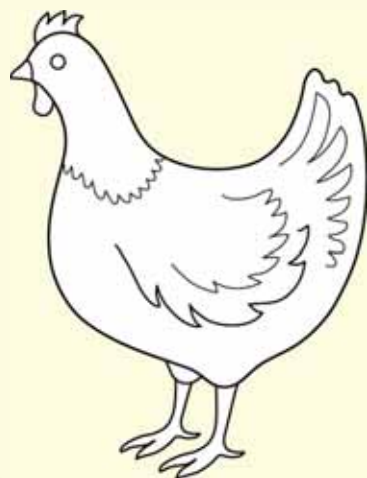
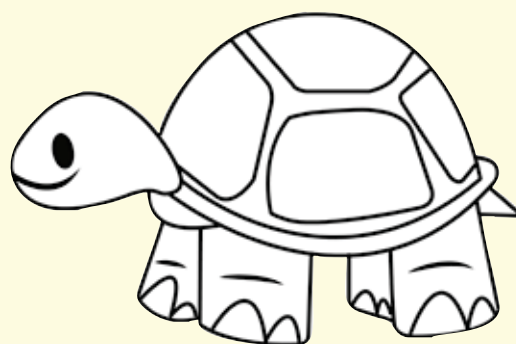
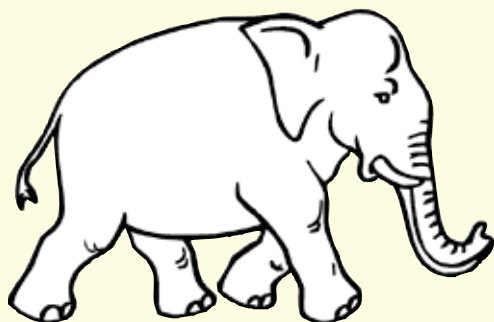



Vëzhgo dhe diskuto.

Muzika më bën
të kërcëj.



Muzika më bën
të këndoj.



Muzika më bën
të vizatoj.



Çmo dhe vlerëso

- Po ti, çfarë bën kur dëgjon muzikë?
- Përshkruaj përgjigjen e shokut ose shoqes së bankës.

SIMFONIA E KAFSHËVE



Mësoj të këndoj bukur

1
Një zog t'vogël un' kam pa,
Me pas ndi' sa bukur bante,
Ciu, ciu, ciu bante pa nda,
Ciu, ciu, ciu dhe kurr s'pushonte.

Refreni 1

Zogu ci, ci, ci, ci
Oh, sa bukuri!

2
Një mic t'vogël un' kam pa,
Me pas ndi' sa bukur bante,
Mjau, mjau, mjau bante pa nda,
Mjau, mjau, mjau dhe kurr'
s'pushonte.

Refreni 2

Macja mjau, mjau, mjau, mjau
Zogu ci, ci, ci, ci
Oh, sa bukuri!

Një gjel t'vogël un' kam pa,
Me pas ndi' sa bukur bante
Ki, ki, ki bante pa nda,
Ki, ki, ki dhe kurr' s'pushonte.

Refreni 3

Gjeli ki, ki, ki, ki,
Macja mjau, mjau, mjau, mjau
Zogu ci, ci, ci, ci
Oh, sa bukuri!

4
Një qen t'vogël un kam pa,
Me pas ndi' sa bukur bante,
Ham, ham, ham bante pa nda,
Ham, ham, ham dhe kurr'
s'pushonte.

Refreni 4

Qeni ham, ham, ham, ham,
Gjeli ki, ki, ki, ki,
Macja mjau, mjau, mjau, mjau,
Zogu ci, ci, ci, ci
Oh, sa bukuri!

Muzika: Tish Daia

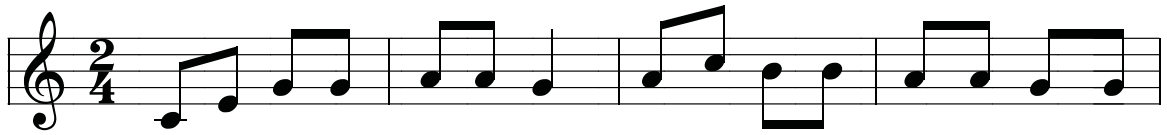

Një zog t'vo - gël un' kam pa, Ta ndi' sa bu - kur k'ndo - nte,



Ciu, ciu, ciu, bën - te pa nda, Ciu, ciu, ciu dhe nuk pu - shon - te.

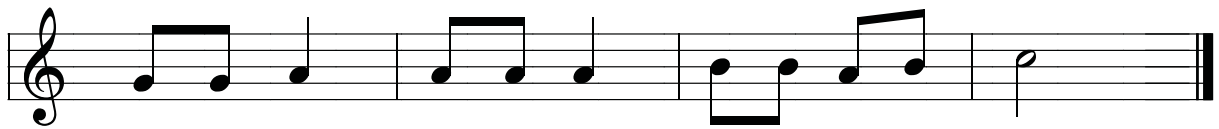

Zo - gu ciu, ciu, ciu, ciu, Oh sa bu - ku - ri!



Çmo dhe vlerëso

- Diskuto me shokët dhe shoqet për tekstin dhe melodinë e këngës.
- Përshkruaj interpretimin tënd dhe të shokut.

I
Po ti je marsi
me festa plot,
Që më të bukur
na bën çdo mot.

II
Na erdhi marsi
Oh sa gëzim,
Me lule mbushi
gjith' vendin tim.

III
Me lule veshur
I qeshur vij,
Kush jam - e dini
ju o fëmij'?



I. Hoxha

Po ti je mar - si me fes - ta plot,
Që më të bu - kur, na bën çdo mot.



Urim për mësuesen



Urim për nënën



Çmo dhe vlerëso

- Diskuto për tekstin dhe melodinë e këngës.
- Përshkruaj interpretimin tënd dhe të shokut ose shoqes së bankës.

DËGJOJ VEPRA
MUZIKORE

Valle shqiptare 2 -
për kitarë, Rauf Dhomi



Koncert për violinë: Pjetër Gaci

**A e dini se ...**

Rauf Dhomi lindi në Gjakovë, në vitin 1945. Ai është kompozitori i operës së parë kosovare, "Goca e Kaçanikut".

Pjetër Gaci lindi në Shkodër, në vitin 1931. Ai ka kompozuar shumë veptra muzikore, një prej të cilave është koncerti i parë për violinë në Shqipëri.



Fyelli i bariut - Mark Kaçinari



Kënga: Tuinkëll, tuinkëll, litëll star



A e dini se ...

Mark Kaçinari lindi në Prizren, ku kreu shkollën e muzikës. Ai është themelues dhe drejtues i një kori shumë të njohur në Britaninë e Madhe.



Çmo dhe vlerëso

- Cila nga veprat muzikore të pëlqeu më shumë?
- Diskuto me shokët dhe shoqet për melodinë e veprave muzikore.
- Vlerëso përgjigjen e shokut ose shoqes së bankës.

LUAJ NË
INSTRUMENTE
MUZIKORE

Mësoj të luaj në instrumente muzikore



Deani luan në tambur.



Fëmijët këndojnë në kor.



Fëmijët luajnë në instrumente të ndryshme muzikore.

Valbona luan në flaut.



Çmo dhe vlerëso

- Si luan në instrumentin muzikor shoku ose shoqja jote e bankës?

O MËSUES I DASHUR



Mësoj të këndoj bukur

1

O mësues i dashur,
ne të duam shumë,
ti për ne je prind i dytë,
se na edukon.

Refreni

Festën e mësuesit,
ne do ta festojmë,
lulet më të bukura,
ne do t'ia dhurojmë.

2

Ne në shkollë shkojmë,
të gjithë të gëzuar
dhe mësimet i mësojmë,
siç na ke mësuar.

Refreni

Festën e mësuesit,
ne do ta festojmë,
lulet më të bukura,
ne do t'ia dhurojmë.



Allegretto

Muzika: Vangjo Nova

O më - suës i da - shur, ne të
 du - am shu - më, ti për ne je
 prind i dyt' se na e - du - kon_____.

Fes - tën e më - su - e - sit t'gjith ne
 do ta fes - toj - më, lu - let më të
 bu - ku - ra ne do t'ia dhu - rojmë_____.



Çmo dhe vlerëso

- Diskuto për tekstin dhe melodinë e këngës.
- Vlerëso interpretimin tënd dhe të shokut ose shoqes së bankës.

NDËRTOJ MË INSTRUMENTE MUZIKORE



Ndërtoj me materiale të riciklueshme
instrumente muzikore dhe i ngjyros ato.

Mjetet e punës:

- Kutë
- Spango ose llastikë me ngjyra
- Tullumbace me ngjyra
- Kordon me ngjyrë



- Disa copa dërrasash me madhësi të ndryshme
- Bojëra uji
- Dy shkopinj



Çmo dhe vlerëso

- Përshkruaj si veprime për të ndërtuar instrumentin muzikor.
- A të pëlqen instrumenti muzikor që ka ndërtuar shoku ose shoqja e bankës?



Mësojmë të këndojmë bukur

ABETARE

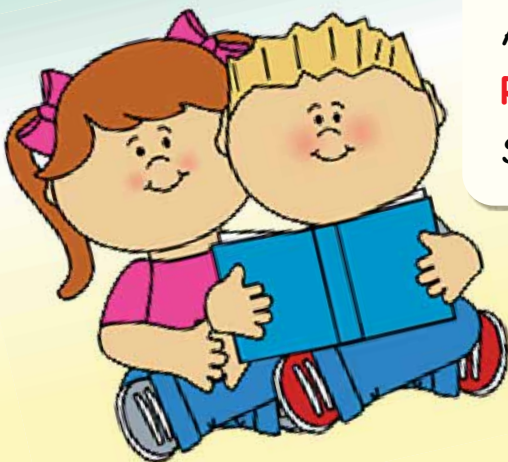

I

Ç'fest' ka klasa jonë, a e gjeni dot?
Abetaren përshëndesim sot.

Refreni

Shkronj', shkronj', flet', flet'
Më në fund e mbaruam,
Çdo shkronj' mir' drejt,
Të gjith' i mësuam.

II

Librin e leximit ne sot po fillojm',
Abetaren jo s'do ta harrojm'!

Refreni

Shkronj', shkronj', flet', flet'...

Muzika: Bardhyl Dani



Ç'fest' ka kla - sa jo - në, a e gje - ni dot?

A - be - ta - ren për - shën - de - sim sot.

Shkronj', shkronj', flet', flet', më në fund e mba - ru - am,

Çdo shkronj', mir' drejt' të gjith' i më - su - am.



Çmo dhe vlerëso

- Diskuto për tekstin dhe melodinë e këngës.
- Përshkruaj interpretimin tënd dhe të shokut ose shoqes së bankës.

KËNGA E ALFABETIT



Mësoj të këndoj bukur

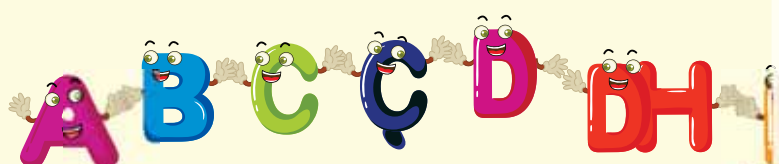

I
 A B C Ç D DH E
 Rendin me gëzim te ne,
 Ë F G GJ H I J K,
 Mik të ri tani do zë.
 L LL M N NJ O P Q
 Eja thon' vall'zo me ne,
 R RR S SH T TH U,
 Shih sa bukur është me ju.

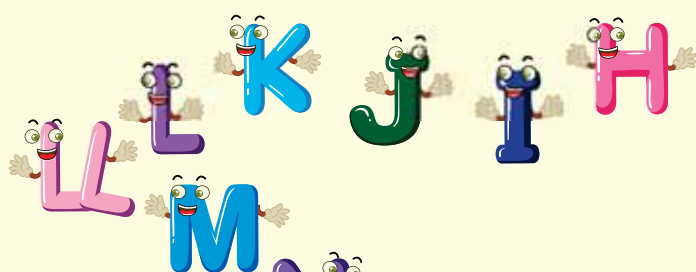
**Refreni**

V X XH- ë Y Z ZH
 Do të jemi bashk' gjithnji.
 Abetare bukuri,
 Mbushur plot me fjal' magji.



Muzika: Luan Sula



Çmo dhe vlerëso

- Diskuto për tekstin dhe melodinë e këngës.
- Përshkruaj interpretimin tënd dhe të shokut ose shoqes së bankës.



Mësojmë bukur këngën

I

Mbi degën e mollës
erdhi një zog,
Ciu ciu ciu më tha
të kam un' shok

II

Abetaren zogu
në dorë më pa,
Mësom' edhe mua
të lexoj më tha.

Refreni

Dhe ia filluam
që të dy me zë,
Zogu ciu ciu ciu,
Un' a, b, c.



Muzika: Xhavit Ujkani

Mbi de-gën e mo-llës er - dhi një zog Ciu ciu ciu, më
A -be- ta -ren zo - gu në dor' më pa, Më-som e - dhe

1. 2.
tha mua të kam un' shok të le - xoj më tha.

Dhe ia fi - llu - am që të dy me zë,

Zo - gu ciu ciu ciu, Un' a, b, c.



Çmo dhe vlerëso

- Diskuto me shokët rreth tekstit dhe melodisë së këngës.
- Përshkruaj interpretimin tënd dhe të shokut ose shoqes së bankës.

1 QERSHORI



Mësoj të këndoj bukur

I

1 Qershori dita jonë,
zemrat ëmbël seç këndojn',
larg pëllumbat fluturojnë,
me ne paqja përgjithmon'.

II

An' e kënd le të ushtojë,
këng' e jetës o fëmij'
dashuria të burojë,
për ne qielli le të ndrij'.

Teksti: Selfixhe Broja

Muzika: Abdulla Grimci

Allegreto



Një Qer - sho - ri di - ta jo - në, zem - rat ë - mbël seç kën - dojn'



larg pë - llu - mbat flu - tu - roj - në, me ne pa - qja për - gjith - mon'.



Vizato dhuratën që ke marrë për festën e 1 Qershorit.



Çmo dhe vlerëso

- Diskuto për tekstin dhe melodinë e këngës.
- Vlerëso interpretimin tënd dhe të shokut ose shoqes së bankës.

NË STUDIO E
KOMPOZITORIT

Ngjyros bukur pianon



A e dini se ...

Vendi ku kompozitorët punojnë dhe krijojnë muzikë quhet studio.



Kompozitori i shquar
kosovar, **Lorenc Antoni**



Kompozitori i shquar shkodran, **Prenk Jakova** duke kompozuar në studion e tij.



Çmo dhe vlerëso

- Vizito së bashku me shokët dhe shoqet e klasës studion e një kompozitori.
- Vëzhgoni dhe diskutoni për mjetet e punës që përdor kompozitori.

UNË ÇMOJ DHE VLERËSOJ MUZIKËN



Muzika më mësoi shumë gjëra të bukura, që nuk i njihja.

- Kënga ime e parapëlqyer është _____

- Ajo më pëlqen sepse _____.
- Vepra muzikore që kam dëgjuar dhe më pëlqen shumë, është _____
_____.
- Ajo më pëlqen sepse _____.
- Instrumenti muzikor që njoh dhe më pëlqen shumë, është _____
_____.
- Ky instrument më pëlqen sepse _____.



UNË VLERËSOJ INTERPRETIMET DHE KRIJIMET E SHOKËVE DHE SHOQEVE

- Interpretimi më i bukur është ai i _____.
- Interpretimi i tij/saj më pëlqen sepse _____.
- Krijimi muzikor më i bukur është ai i _____.
- Krijimi muzikor i tij/saj më pëlqen sepse _____.
- Në instrument luan më bukur _____.
- Tingujt që dalin nga instrumenti muzikor më _____.



REFERENCA

- Korniza Kurrikulare e Kosovës, Prishtinë, gusht 2016
- Kurrikula Bërthamë për Klasën Përgatitore dhe Arsimin fillor të Kosovës, Prishtinë, gusht 2016
- Kurrikula lëndore/programi mësimor Edukatë muzikore, gusht 2018
- L. Mara, L. Darsia; Abetare solfezhi I; Tiranë, Shqipëri, 1988
- Këngë nga kompozitorë shqiptarë; Tiranë, Shqipëri, 1974
- T. Reçi; Edukata muzikore III (për ciklin e ulët të shkollës 9-vjeçare); Tiranë, Shqipëri, 2000
- V. Shamku, M. Hala; Edukimi muzikor IV; Tiranë, Shqipëri 2008
- V. Shamku, M. Hala; Edukimi muzikor IV; Tiranë, Shqipëri, 2009
- R. P. Castello; Fantasia e musica (A-B-C)
- B. Baudissone, B. Nicolino; La ricerca musicale (per la scuola media); Torino, Itali, 1982
- C. Delfrati; Progetti sonori 3 (corso di Educazione musicale); Milano, Itali, 1990
- A. M. Malkoç; Songs for learners of American English; Washington, ShBA, 1993
- Burime nga interneti

Katalogimi në botim – **(CIP)**
Biblioteka Kombëtare e Kosovës “Pjetër Bogdani”

37.016:78(075.2)

Majlinda Hala Violeta Shamku
Edukatë muzikore 1 : për klasën e parë të arsimit
9-vjeçar / Majlinda Hala, Violeta Shamku. - Prishtinë
: Botime Pegi, 2019. - 78 f. : ilustr. ; 20.7 x 28 cm.

1. Violeta Shamku

ISBN 978-9951-786-14-0

Lejohet për botim me vendimin e Ministrisë
së Arsimit të Shkencës dhe të Teknologjisë,
nr. 422/01-B, të datës 23.08.2019.